

# NAUČNÁ STEZKA LITEŇ

## Mlýny na Stříbrném potoce

V malebném údolí mezi liteňskými osadami Vlencemi a Bělčí stojí na Stříbrném potoce dva mlýny, třetí je přímo v Bělčí.

Nejstarší je ten, který je nejbližší vlenceckému zámečku. Nazýval se po staletí Prokopovský. První zmínky o mlýnu, hospodaření a plnění robotní povinnosti mlynáře Cikána pochází z roku 1538. Druhé dva mlýny v té době ještě nestály.

O bělečském mlýnu se informace nedochovaly.

Další mlýn, zvaný podle původního majitele Korandův, se nacházel v Bělčí na Stříbrném potoce v místech, kde se s ním spojují další potůčky. Kdy vznikl Korandův mlýn doposud nevíme. Roku 1648 jej koupil Jan Koranda, jenž tam roku 1670 zemřel. Mlýn po něm vedla vdova Magdalena, která se později vdala za Jakuba Sojku. Mlýn 16. září 1715 převzal její syn Vít Sojka, po něm jeho bratr Matěj Sojka. Hospodařil tu šest let, a ne zrovna utěšeně, neboť mlýn zpusťl a byl dost zadlužený. Zasáhla vrchnost: vyzvala bratry Martina a Matěje, aby se o bělečský mlýn znovu ucházeli, ovšem za předpokladu, že složí část peněz v hotovosti na zaplacení dluhů a ten, kdo složí nejvíc, bude na mlýně hospodařit. Martin Sojka přinesl 120 zlatých, a tak mu byl mlýn v ceně 249 zlatých 40 krejcarů 21. února 1742 připsán.

Roku 1761 se mlýn dostal pod správu karlístejnského panství a znovu se na něm jako mlynáři objevili Korandové. Po 24 letech jej však prodali. Potom se na mlýně majitelé velmi často střídali, zřejmě příliš nevynášel. Ale postavený byl důkladně, protože se zachoval až do 20. století jako obytné stavení.

## Mlýny v Leči

Při Leči na potoce Vodice stávaly dva mlýny. Jeden z nich, zvaný Panský, býval pod hrází osmihektarového rybníka Pustý, v místech, kde ve 14. století stávala tvrz Budovců z Budova. Panský mlýn byl zbořen v 50. letech dvacátého století.

Druhý lečský mlýn stával na samotě a říkávalo se mu Kafkův. Byl vystavěn pravděpodobně kolem roku 1790 a stával na hrází rybníka nazývaného *Myslivecký* (někdy též *Lederhauský*). 1. května 1877 od Josefa Kafky koupil Jan Kotek za 3000 zlatých mlýn pro syna Jana. Víme, že byl kolem roku 1940 zrušen, brzy na to opraven a upraven na obytné stavení.

## Mlynářská hantýrka

Počestlé výrazy převzaté z němčiny jako stoupa, šrot či kroupy měly původně starší české tvary: stoupa – opíchárna; šrot – krušák; kroupa – tluč, omasta; žejbro – krejha, kobyli hlava

**Zrnotěrky** – drcení zrna mezi větším dolním a menším horním kamenem, tzv. tříčem, uchopeným rukama

**Žernovy** – rotační mlýnky u nichž byl horní kámen ručně uváděn do kruhového pohybu

**Stoupy** – ruční a šlapací, uplatnění pro přípravu krup, drcení olejnin nebo sušení hrušek na prachandu, dříve k přípravě obilních šrotů

**Žentourový mlýn** – někdy také nazývaný volovský či osličí, poháněný zvířaty. Byl používán tam, kde nebyl dostatek vodní síly

**Šlejfirny** – středověké obilné mlýny, zejména ve městech, bývaly vybaveny soukenickými valchami, olejářskými stoupami a brusy

**Hasáčert** – mechanizace prosévání meliva přes vlněné i žíněné pytlíky různé hustoty.

**Žejbry** – truhly doplněné o mechanické síta

**Náchlební mlynáři** – název pro najímané mlynáře vrchností, církví či městem za pevný plat

**Nájemní mlynáři** – od 16. století přecházeli na pevný roční plat, který odváděli vrchnosti nebo městské obci

**Úroční mlynáři** – osvobození od roboty, ale s povinností platit stanovený roční úrok původnímu majiteli

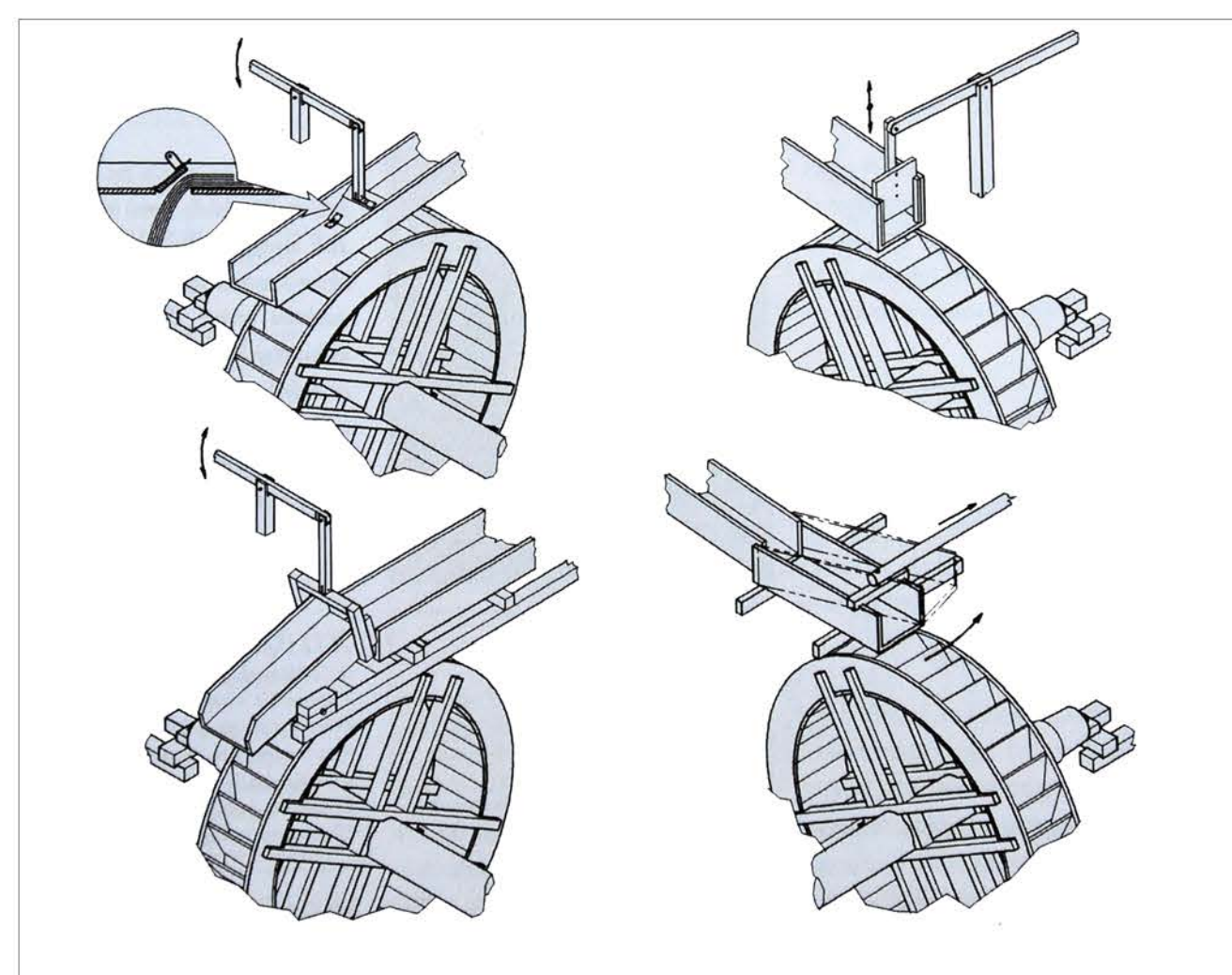

Ukázky způsobů přívodu vody na kola na vrchní vodu:

Kola na vrchní vodu mívala samostatné žlaby položené v nepatrném spádu a vždy užší než vnitřní kola. Voda na kolo padala buď z konce žlabu, nebo z otvoru v jeho dně.

Z knihy Vodní mlýny v Čechách I. (Josef Klempera)

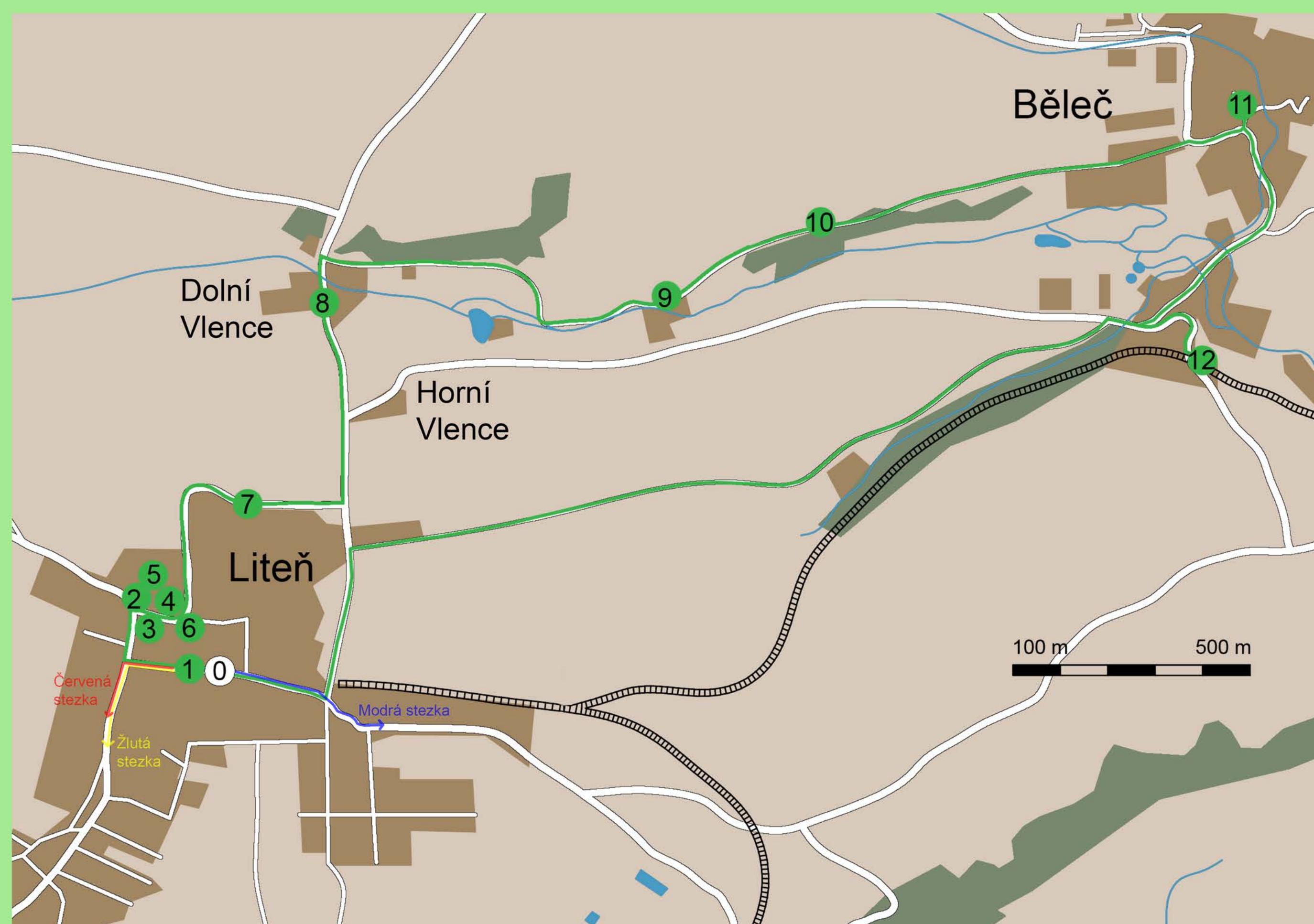

### Zastavení naučné stezky

1. Bývalá synagoga, dnešní Hasičský dům
2. Svatopluk Čech, lípa S. Čecha
3. Muzeum - fara, Otomar Novák, profesor Ivo Chlupáč
4. Kostel, pomník padlým v 1. světové válce
5. ZŠ F. J. Řezáče, Liliovník tulipánokvětý
6. Zámek Liteň
7. Učiliště Liteň
8. Zámek Vlence
9. Vodárna - technická památka
10. Pískovna - historie těžby
11. Bělč, pomník padlým, mlýny
12. Nádraží Bělč



Atelier Svatopluk, o. p. s.

**KARLŠTEJNSKO**  
NEJSTARŠÍ TURISTICKÝ REGION



Evropský zemědělský fond pro rozvoj venkova: Evropa investuje do venkovských oblastí



PROGRAM ROZVOJE VENKOVA

